

Ra 6.3

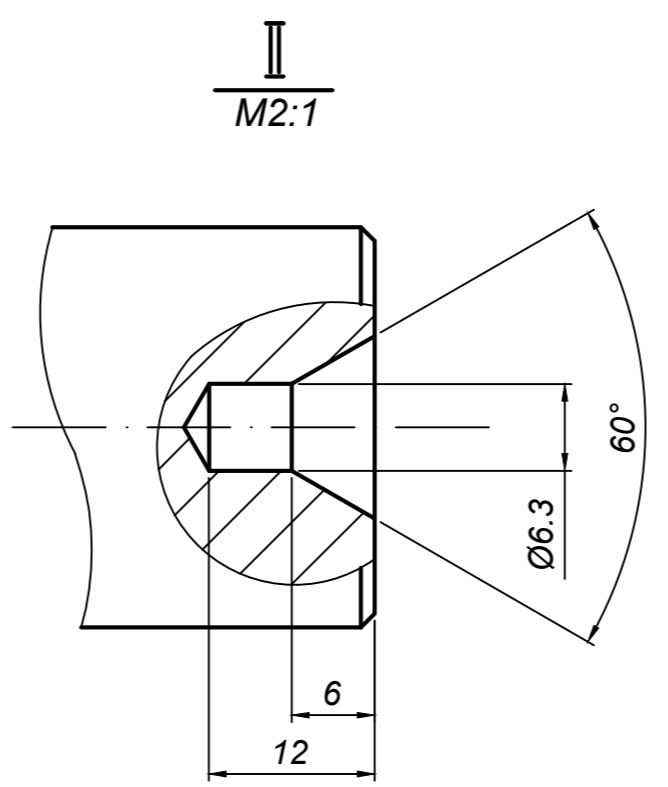
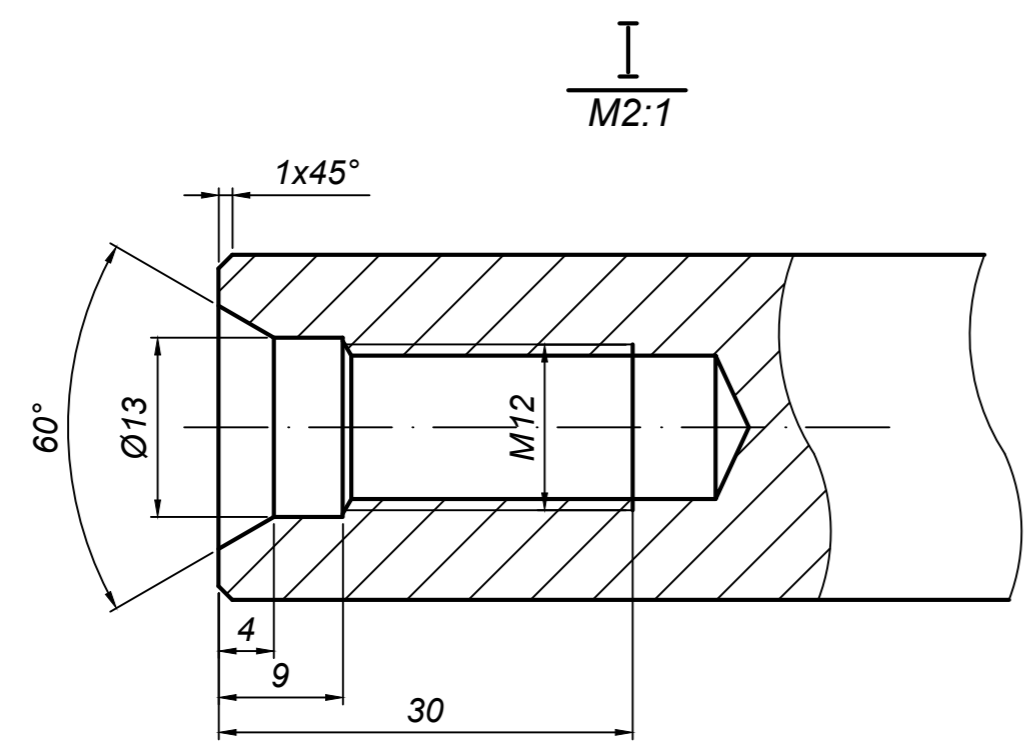
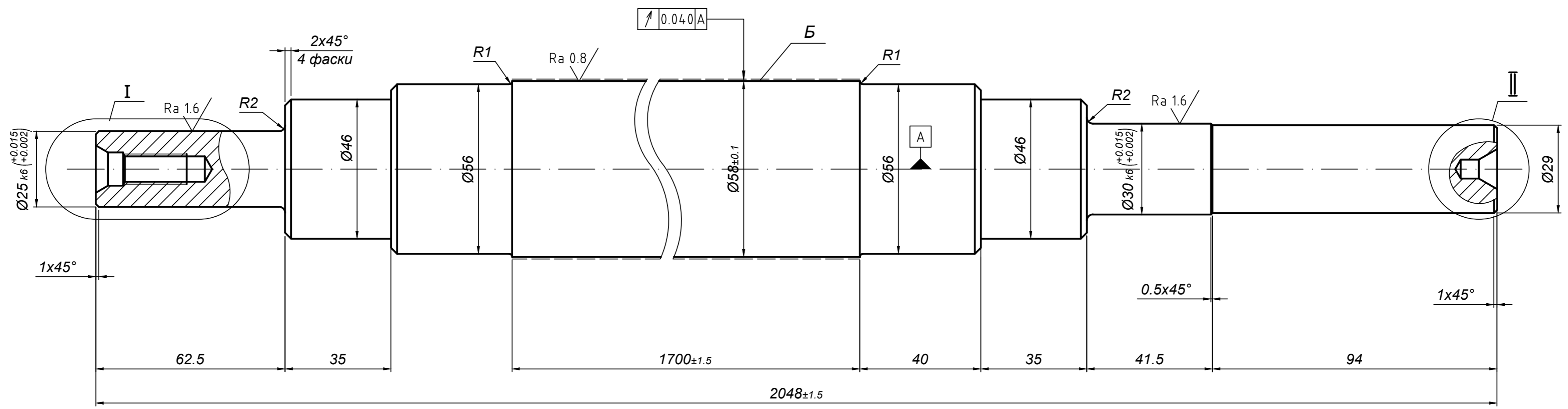

1. Твёрдость поверхности Б HRC 60...63
2. H14, h14, ± IT14/2
3. Материал - заменитель: сталь 9Х2; сталь 9ХС ^①

				СК10.1901-Б1			
1	Канарский			ВАЛОК РАБОЧИЙ (Листоправильная машина АНГЛ)	Литера	Масса	Масштаб
Изм. Лист	№ докум.	Подпись	Дата			38.2	1:1
Разраб.	Канарский			Лист	Листов		
Проверил				Сталь 9Х1 ООО "Модуль-Украина" КБ			
Т.контр.							
Гл.техн.							
Н.контр.							
Утв.							